

MANUAL COMPLETO COMPLETE MANUAL

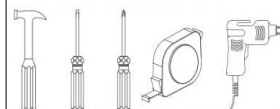

DEMÓBILE Indústria de Móveis Ltda.
Rua : Jurutau, 1350 - Pq. Industrial II.
Cep.: 86703-070
Arapongas - PR - Brasil
demobile@demobile.com.br



Avisos

1. Ler atentamente as instruções do manual antes de iniciar a montagem do móvel.
2. A montagem deverá ser feita em superfície limpa e plana, aconselhamos forrar o chão com a embalagem do produto, para não danificar.
3. Os parafusos devem ser apertados periodicamente.
4. Evitar batidas e contato com objetos cortantes.
5. O peso máximo de carga informado refere-se a objetos distribuídos de maneira uniforme sobre toda área de contato da peça.

Limpeza e Conservação

Efetuar a limpeza somente com pano macio limpo e seco.
Não Utilizar produtos abrasivos ou químicos.

Garantia

1. O fabricante responsabiliza-se apenas pelas peças do produto.
2. A montagem incorreta acarretará na perda da garantia e das assistências, desta forma o produto deverá ser montado por profissional qualificado.
3. Não estão cobertos pela garantia problemas que tenham origem na utilização inadequada do produto ou na exposição do mesmo a intempéries como: infiltrações, infestação de pragas em geral, aparecimento de mofo e outros, decorrentes do ambiente de instalação.

Assistência Técnica: Em caso de peças em assistência técnica é necessário que as mesmas sejam solicitadas junto a loja ou site no qual a compra do produto foi realizada

Warnings

1. Read the manual instructions carefully before starting to assemble the furniture.
2. The assembly must be done in clean and flat surface, we advise to put the product packaging on the floor, not to damage it during the assembling.
3. The screws must be tightened periodically.
4. Avoid hitting and contacting sharp objects.
5. The payload informed refers to the objects distributed all over the piece contact area.

Cleaning and conservation

Clean the product just with a soft, cleaned and dry cloth.
Do not use abrasive or chemicals products.

Warranty

1. The manufacturer is only responsible for product parts.
2. Incorrect assembling will make you lost the guarantee and assistance, in this way the product must be assembled by qualified professional.
3. It is Not covered by the warranty problems caused by an inappropriate use of the product or product exposure even in bad weather, such as: infiltrations, pest infestation in general, appearance of mold and others, caused by the installation environment.

Technical Assistance: Damaged pieces! Ask on the stores you bought it.

Advertencias

1. Lee atentamente las instrucciones del manual antes de empezar a armar los muebles.
2. El montaje debe hacerse en superficie limpia y plana, utilice el empaque del Producto para cubrir el piso
3. Los tornillos deben ser apretados periódicamente
4. Evite golpear y chocar objetos punzantes
5. El peso máximo de carga tiene relación a los objetos distribuydos sobre toda el área de contacto de la pieza.

Limpeza y conservación

Limpiar solo con un trapo suave, limpio y seco
No utilice productos abrasivos o productos químicos

Garantía

1. El fabricante solo es responsable a las partes del producto.
2. Armar incorrectamente supone la pérdida de garantía y repuestos, de esta manera el producto debe ser ensamblado por profesional calificado
3. No es garantizado problemas derivados del uso inapropiado del producto, o exposición del producto al mal tiempo, como: infiltraciones, infestación de plagas en general, aparición de moho y otros.

Asistencia técnica: en caso de piezas rotas es necesario que sea solicitadas las mismas a la tienda o sitio web donde se compró el producto.

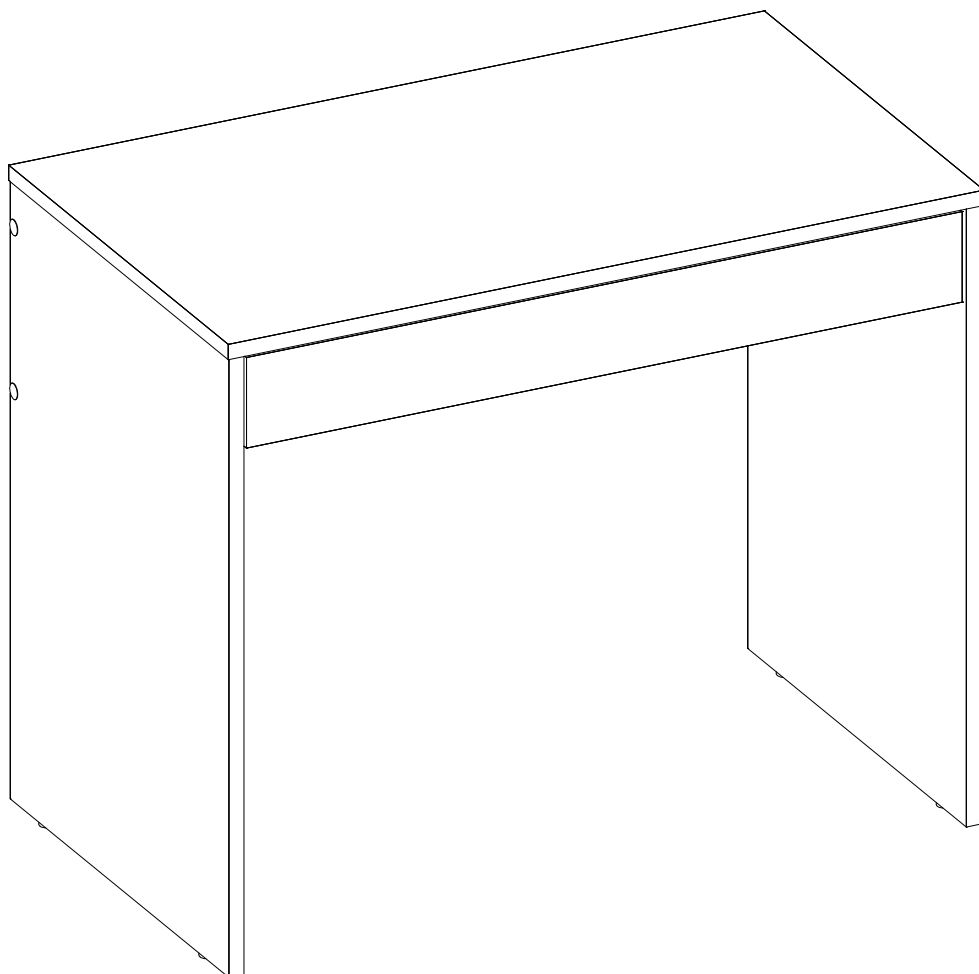

29200 ESCRIVANINHA FACILITY 01 GAVETA

29200 WHRITING DESK FACILITY 01 DRAWER

29200 ESCRITORIO FACILITY 01 CAJON

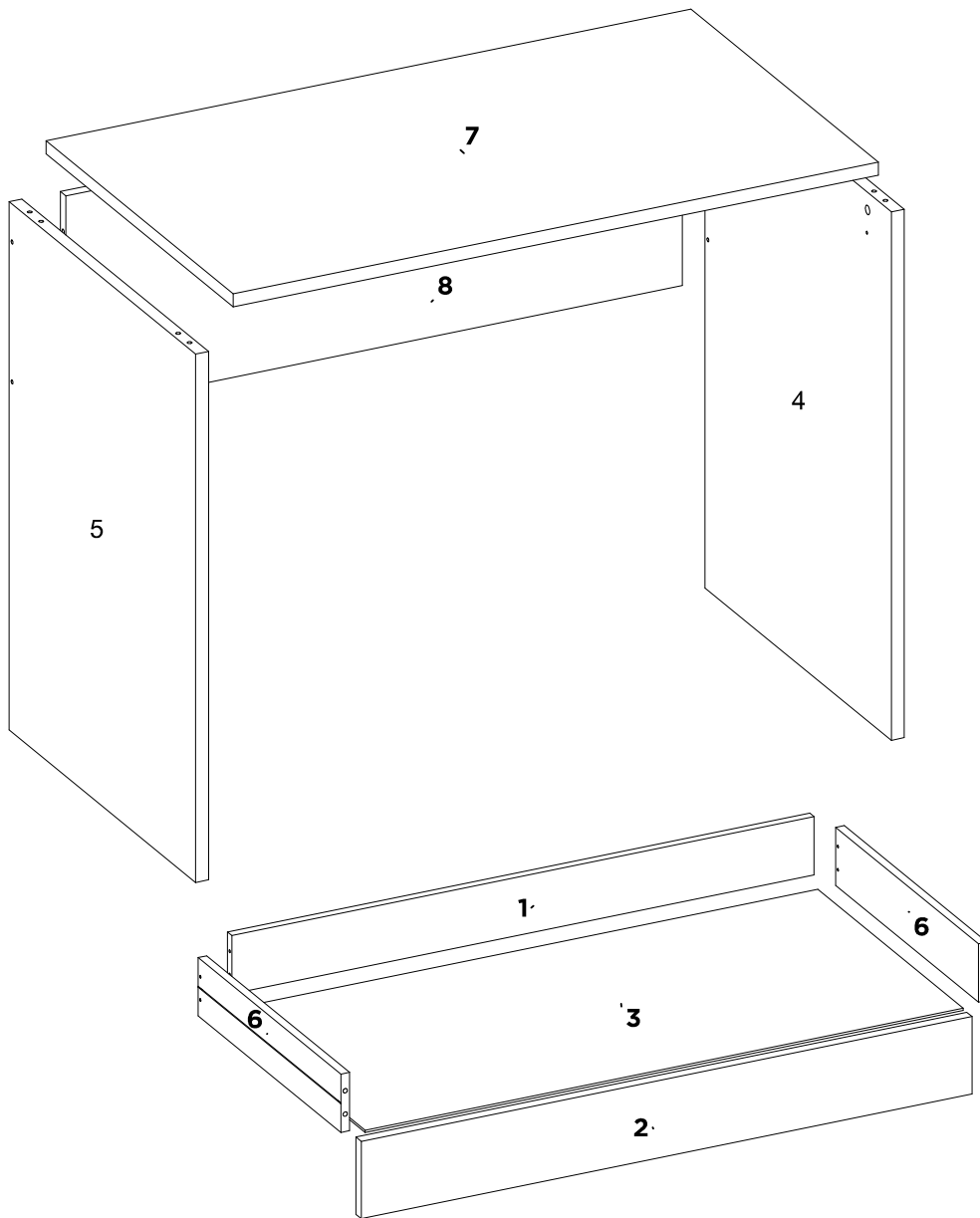

SEQ.	CODIGO	COR			REF_04	REF_05	REF_06	REF_07	DESCRICOES			DIMENSOES_MM	QTD
		BRANCO	NOGAL FOSCO	EBANO TOUCH					DESCRICOES	DESCRIPTION_EN	DESCRIPCION_ES		
1	06122	03	113	112	-	-	-	-	CONTRA FUNDO	DRAWER BACK	CONTRA FONDO	816 X 80 X 12	1
2	09166	03	111	110	-	-	-	-	FRENTE DE GAVETA	DRAWER FRONT	FRENTE DEL CAJON	856 X 106 X 15	1
3	10105	03	113	112	-	-	-	-	FUNDO GAVETA	DRAWER BASE	FONDO DEL CAJÓN	838 X 408 X 3	1
4	11483	03	111	110	-	-	-	-	LATERAL DIREITA	RIGHT SIDE PANEL	LATERAL DERECHA	725 X 523 X 18	1
5	11484	03	111	110	-	-	-	-	LATERAL ESQUERDA	LEFT SIDE PANEL	LATERAL IZQUIERDA	725 X 523 X 18	1
6	12036	03	111	110	-	-	-	-	LATERAL DE GAVETA	DRAWER SIDE	LATERAL DEL CAJON	400 X 80 X 12	2
7	19219	03	111	110	-	-	-	-	TAMPO	TOP	TAPA	904 X 525 X 18	1
8	27085	03	113	112	-	-	-	-	PAINEL TRASEIRO	REAR PANEL	PANEL TRASERO	864 X 296 X 15	1

DATA LANÇAMENTO: 27/05/2021
 DATA ATUALIZAÇÃO: 03/04/2024

DIMENSÕES / QUANTIDADE
 DIMENSIONS / QUANTITY
 DIMENSIONES / CANTIDAD

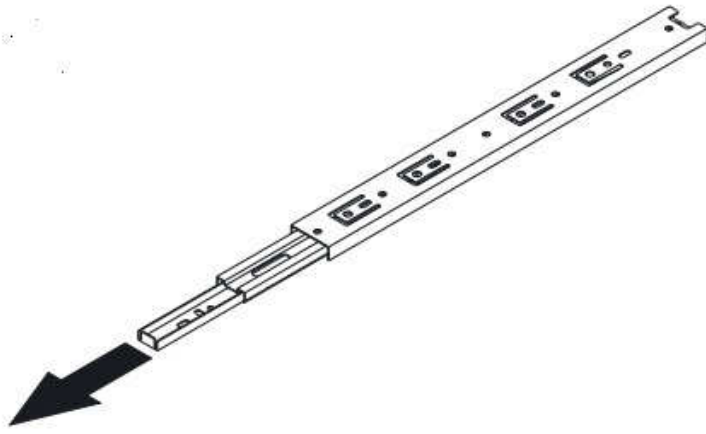

1°

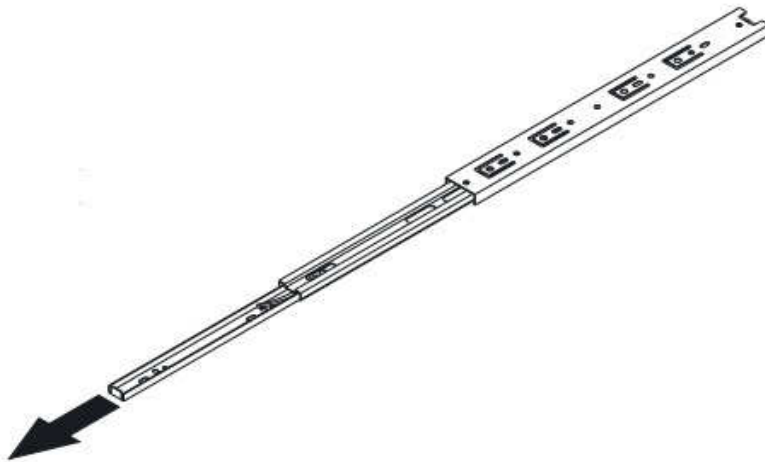

2°

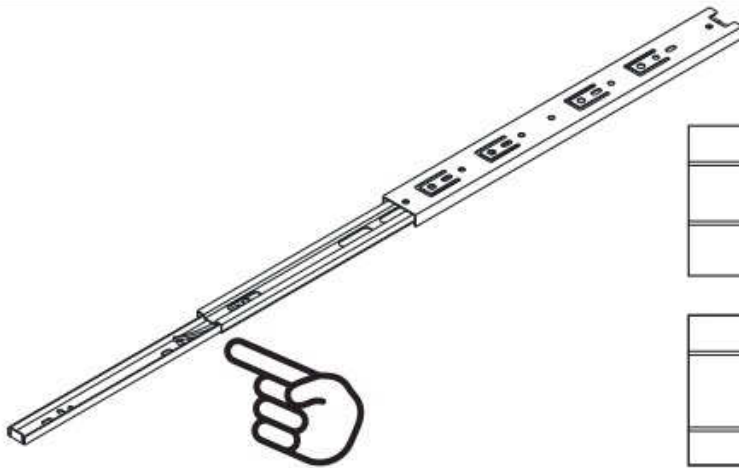

3°

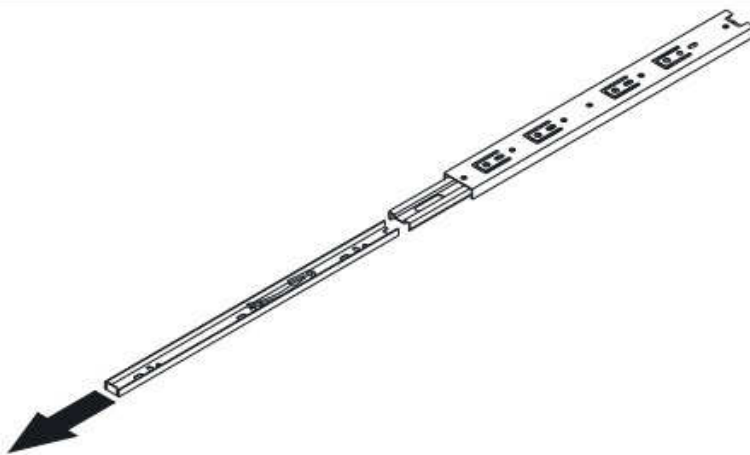

4°

01

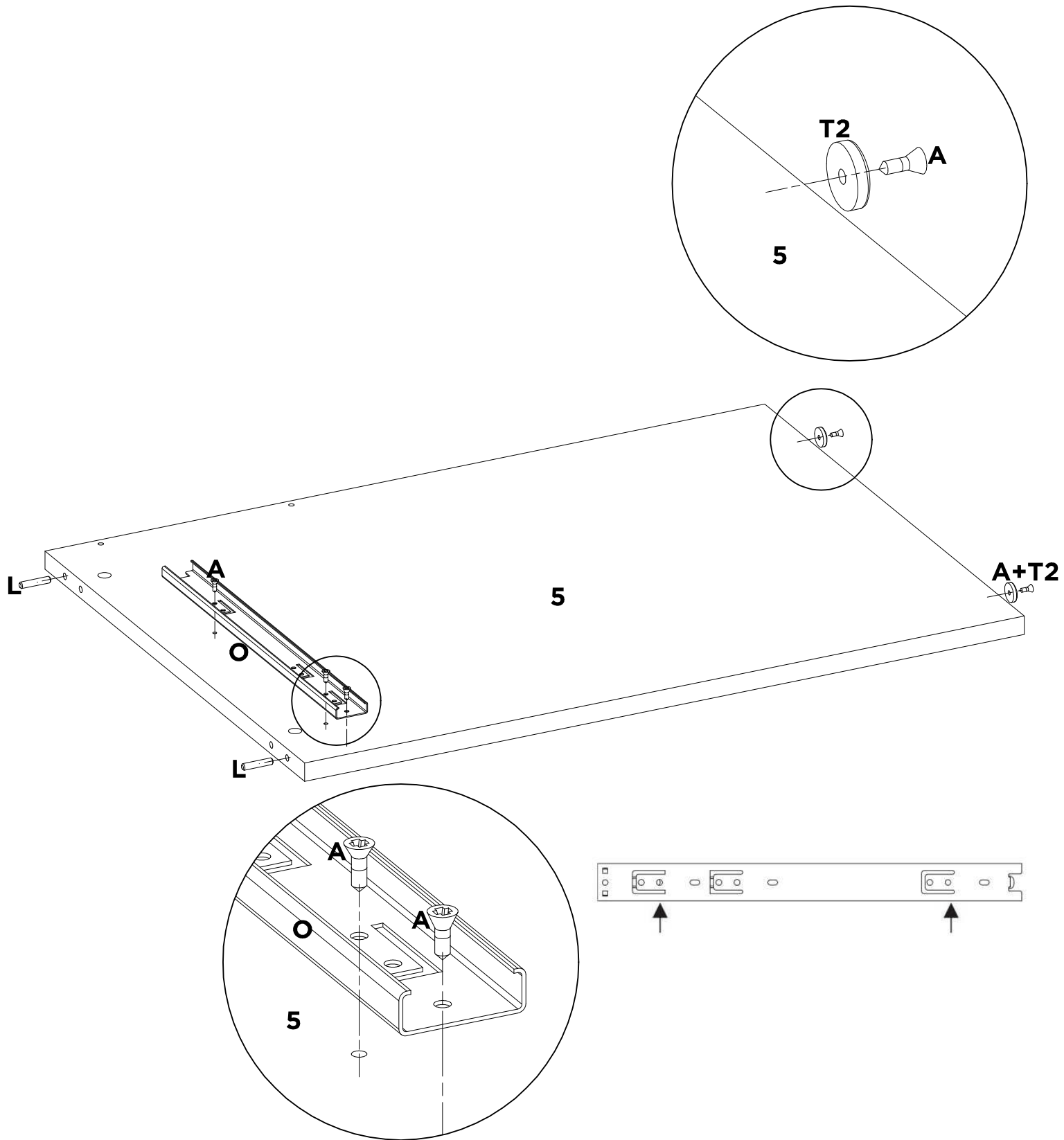

A	L	O	T2	-	-	-	-
X5	X2	X1	X2	-	-	-	-

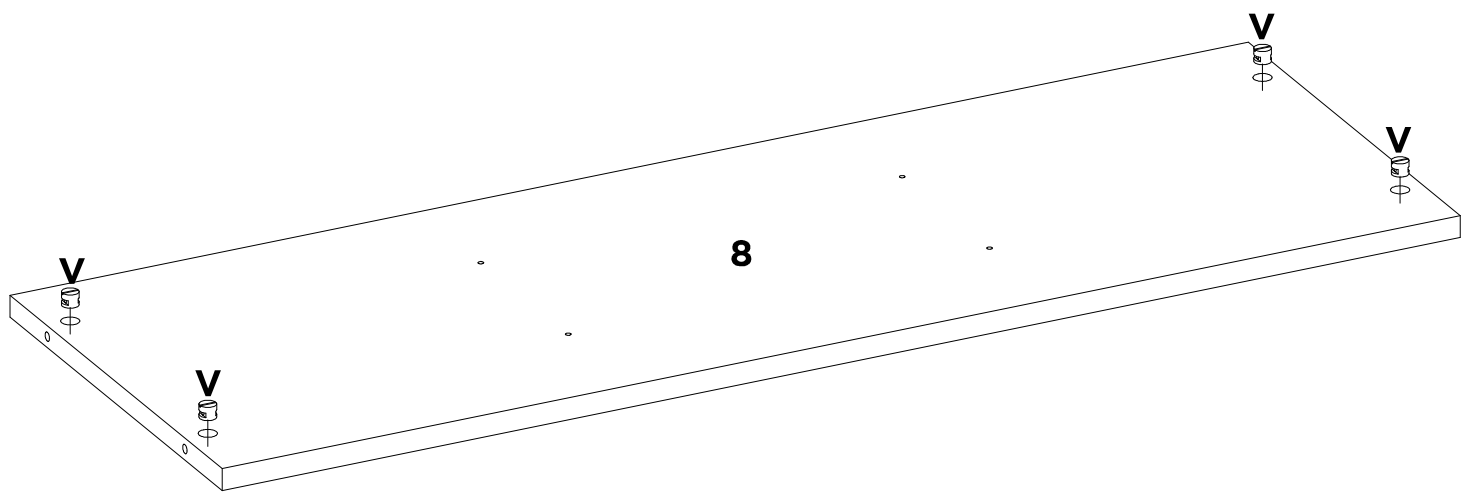

V	-	-	-	-	-	-	-
X4	-	-	-	-	-	-	-

03

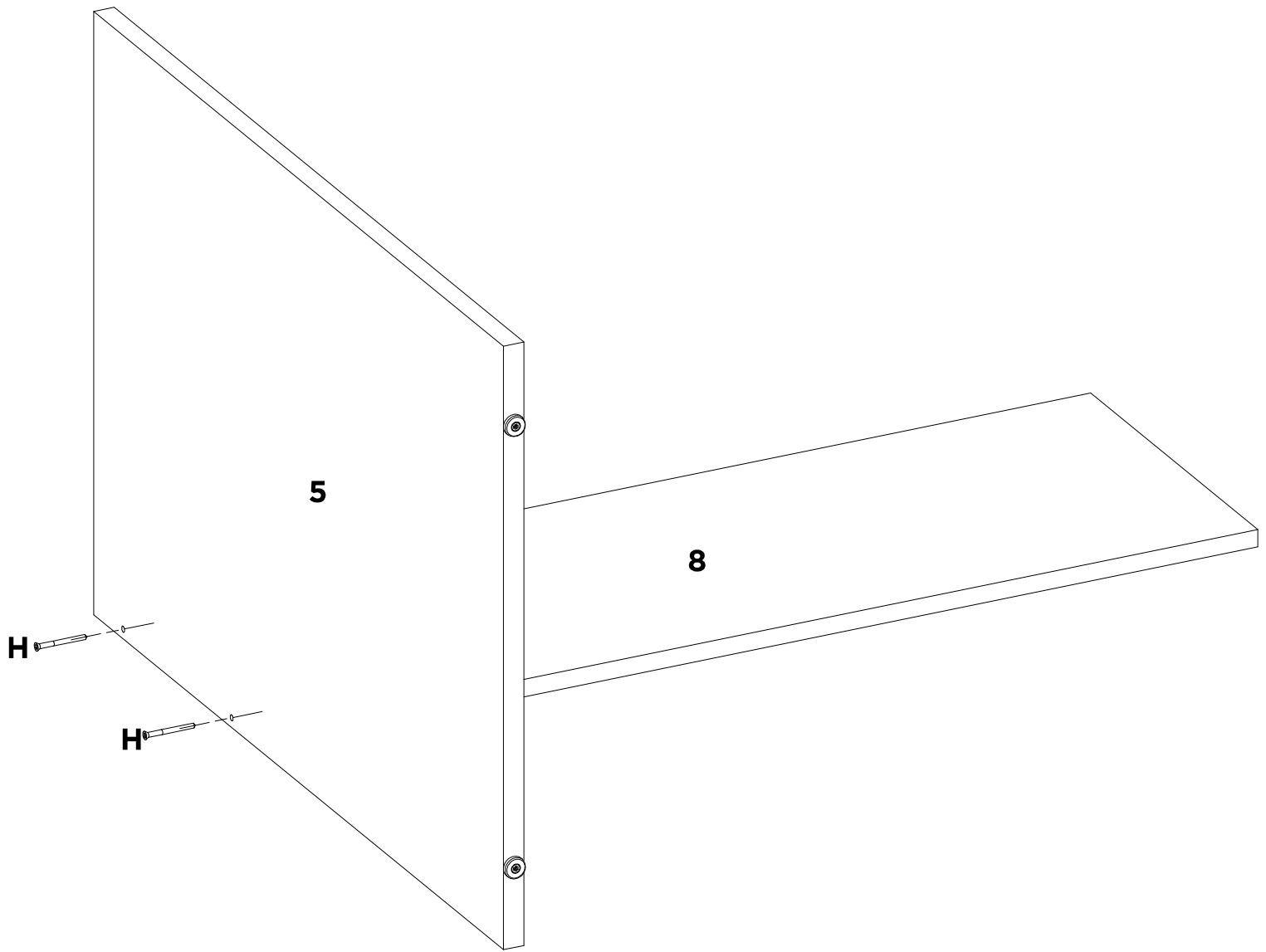

H	-	-	-	-	-	-	-
X2	-	-	-	-	-	-	-

04

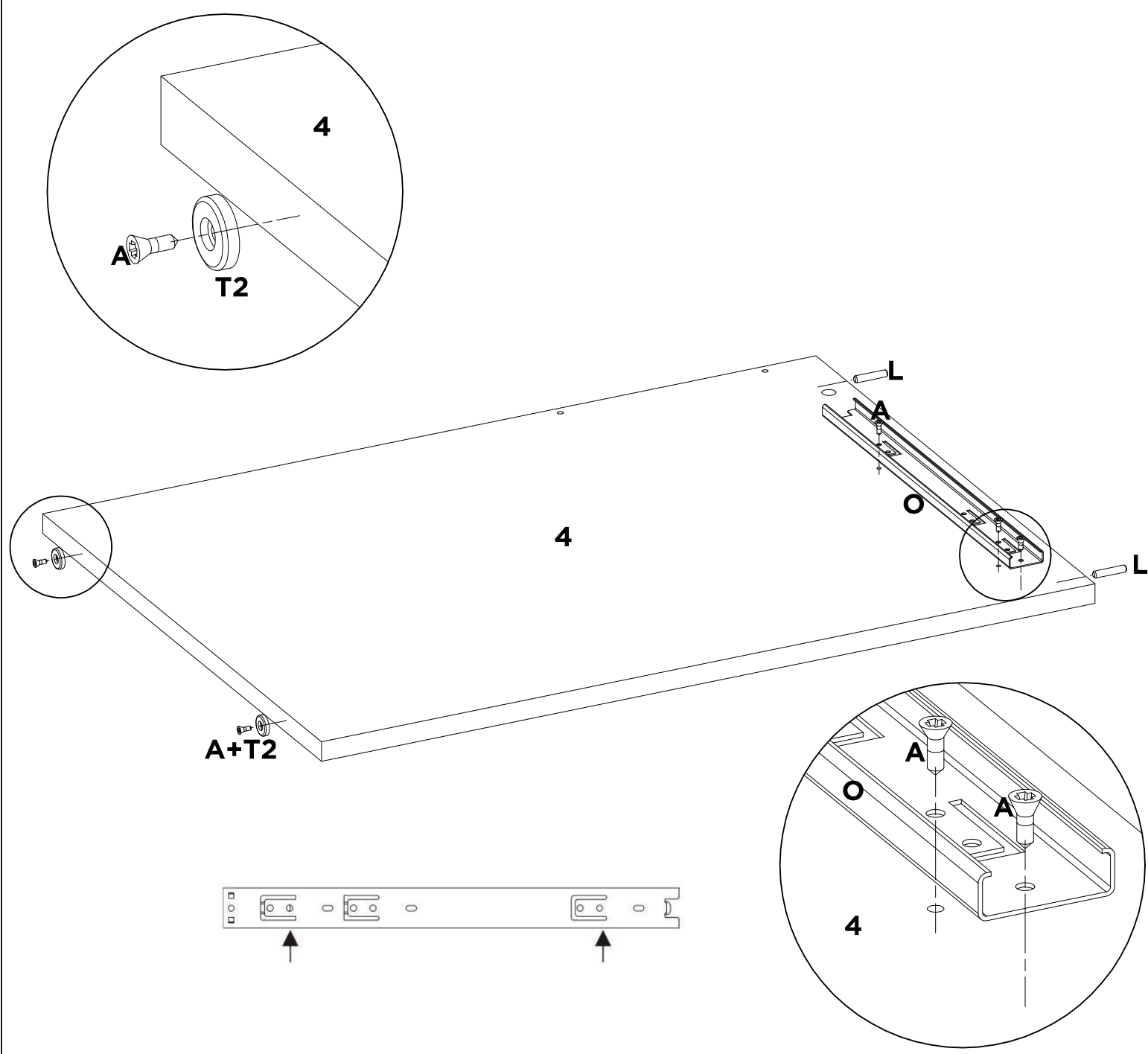

A	L	O	T2	-	-	-	-
X5	X2	X1	X2	-	-	-	-

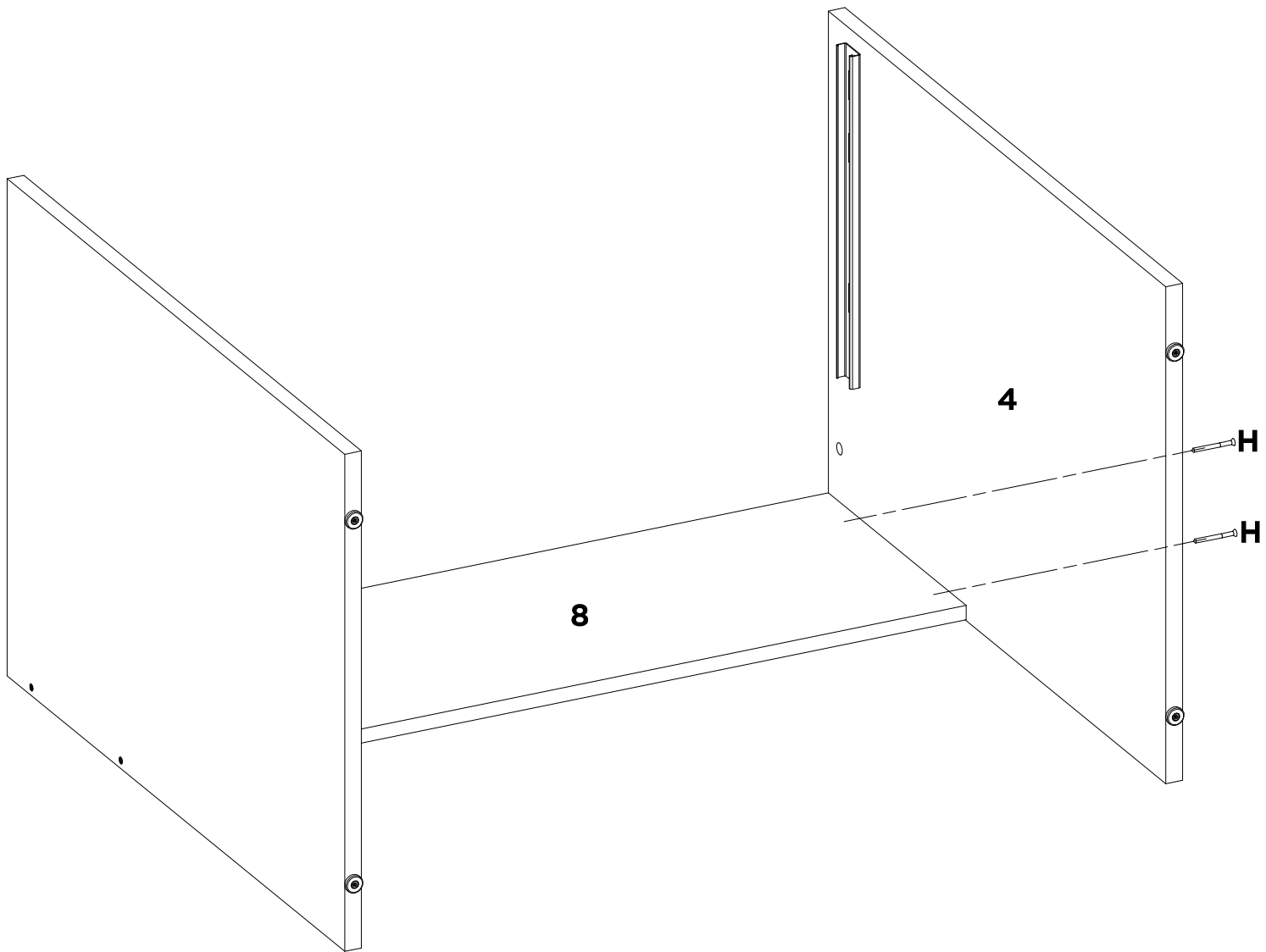

H	-	-	-	-	-	-	-
X2	-	-	-	-	-	-	-

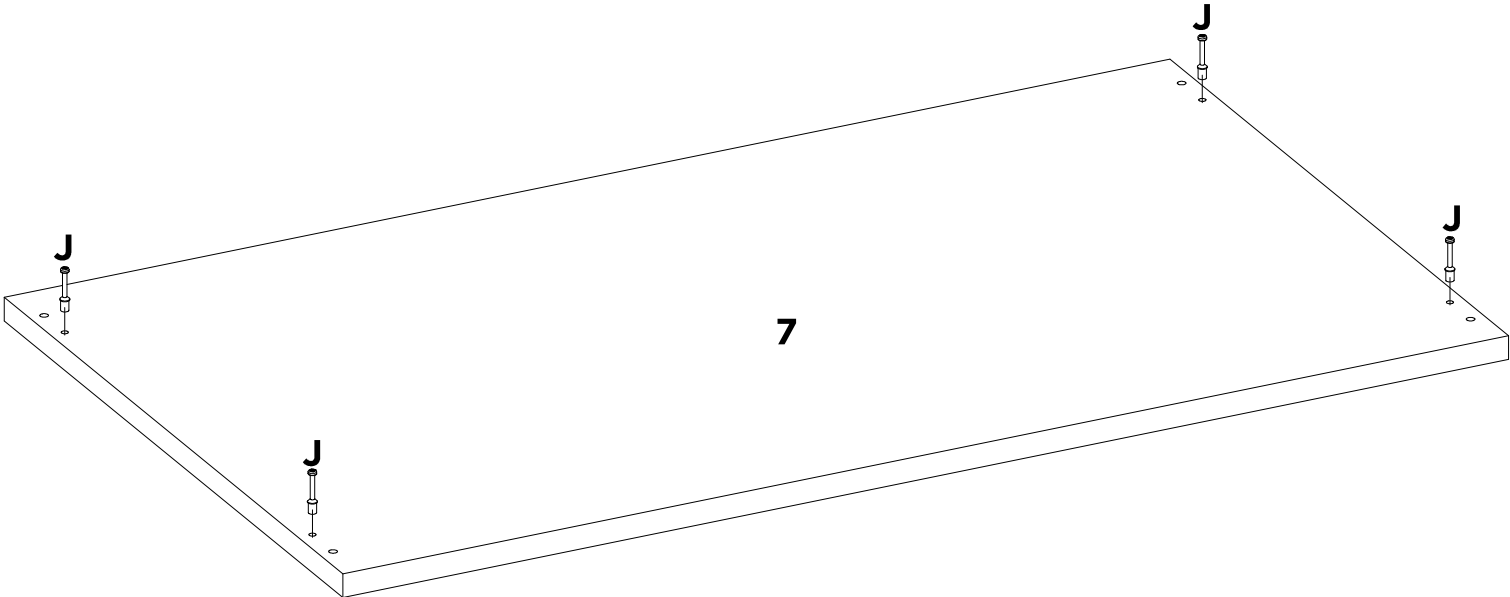

J	-	-	-	-	-	-	-
X4	-	-	-	-	-	-	-

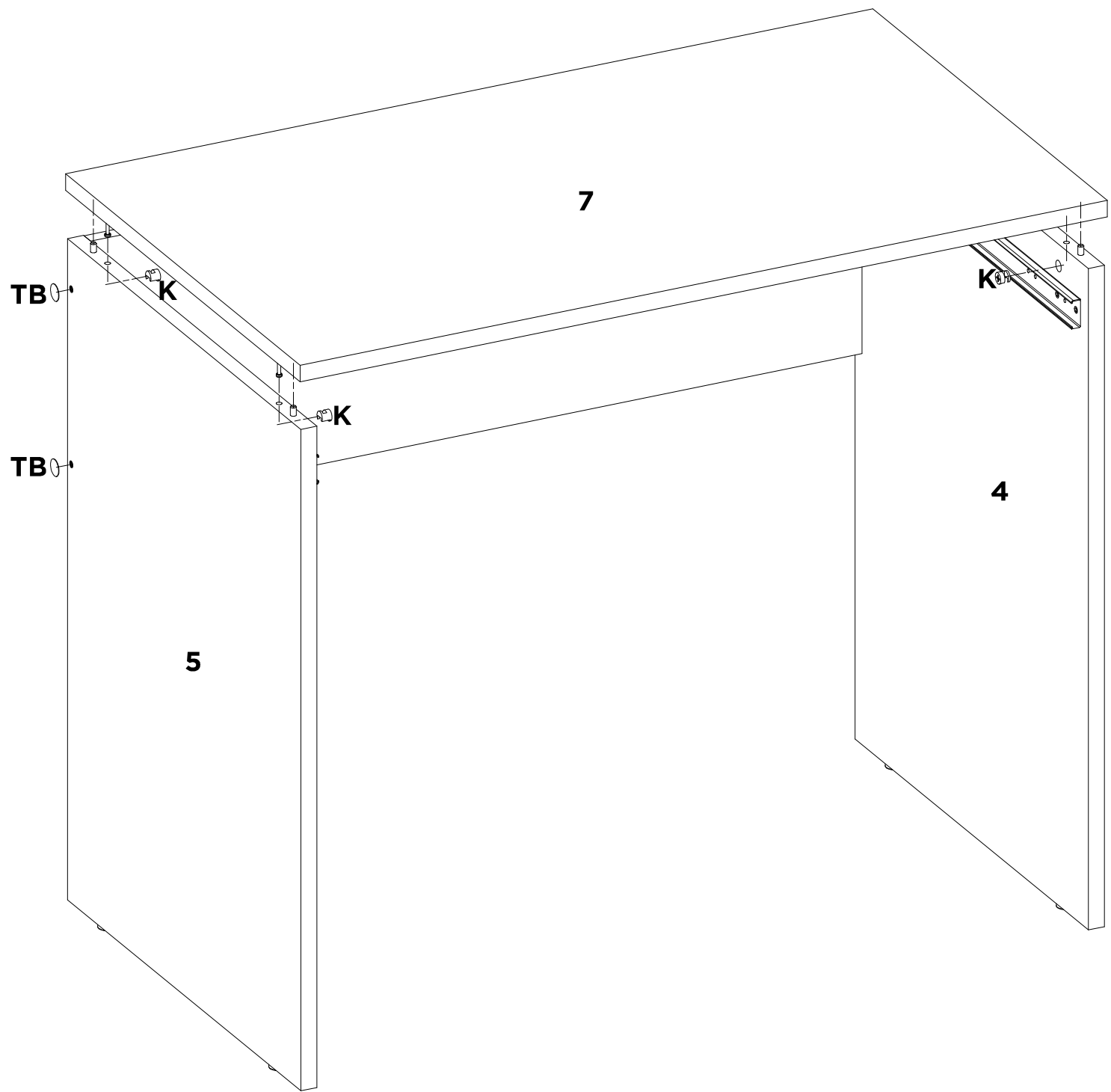

K	TB	-	-	-	-	-	-
X4	X4	-	-	-	-	-	-

08

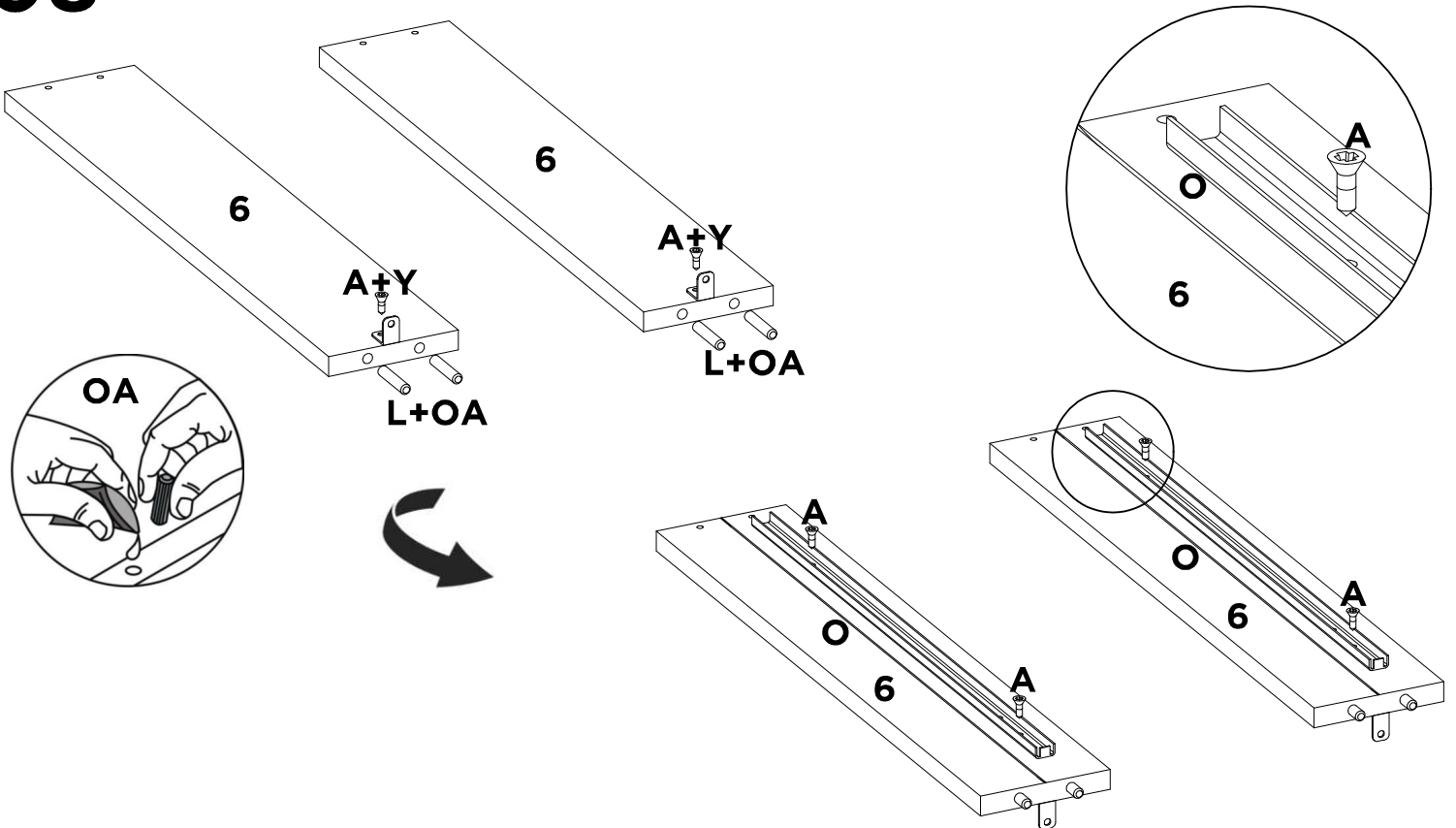

A	L	O	OA	Y	-	-	-
X6	X4	X2	X1	X2	-	-	-

08A

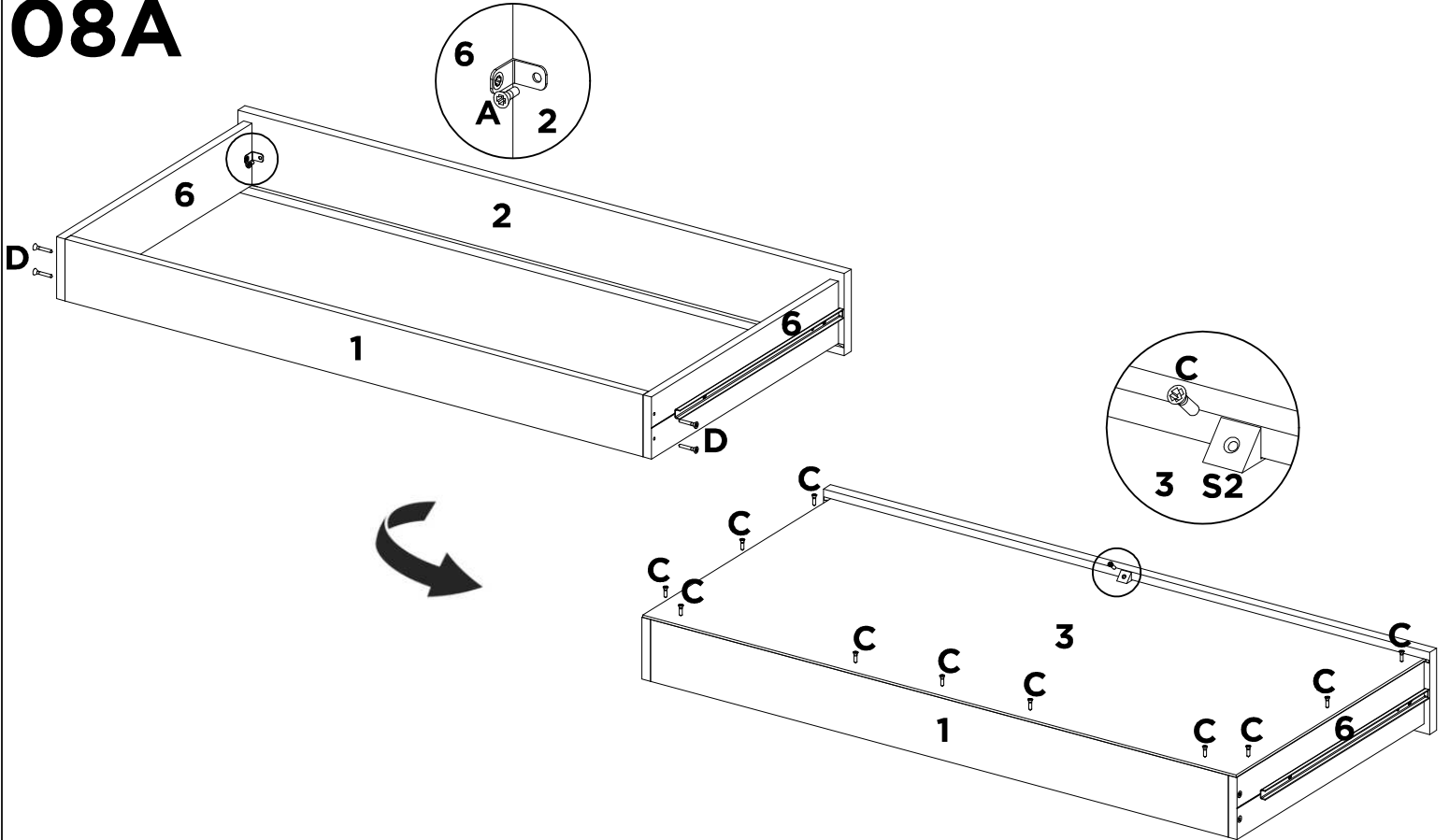

A	C	D	S2	-	-	-	-
X2	X12	X4	X1	-	-	-	-

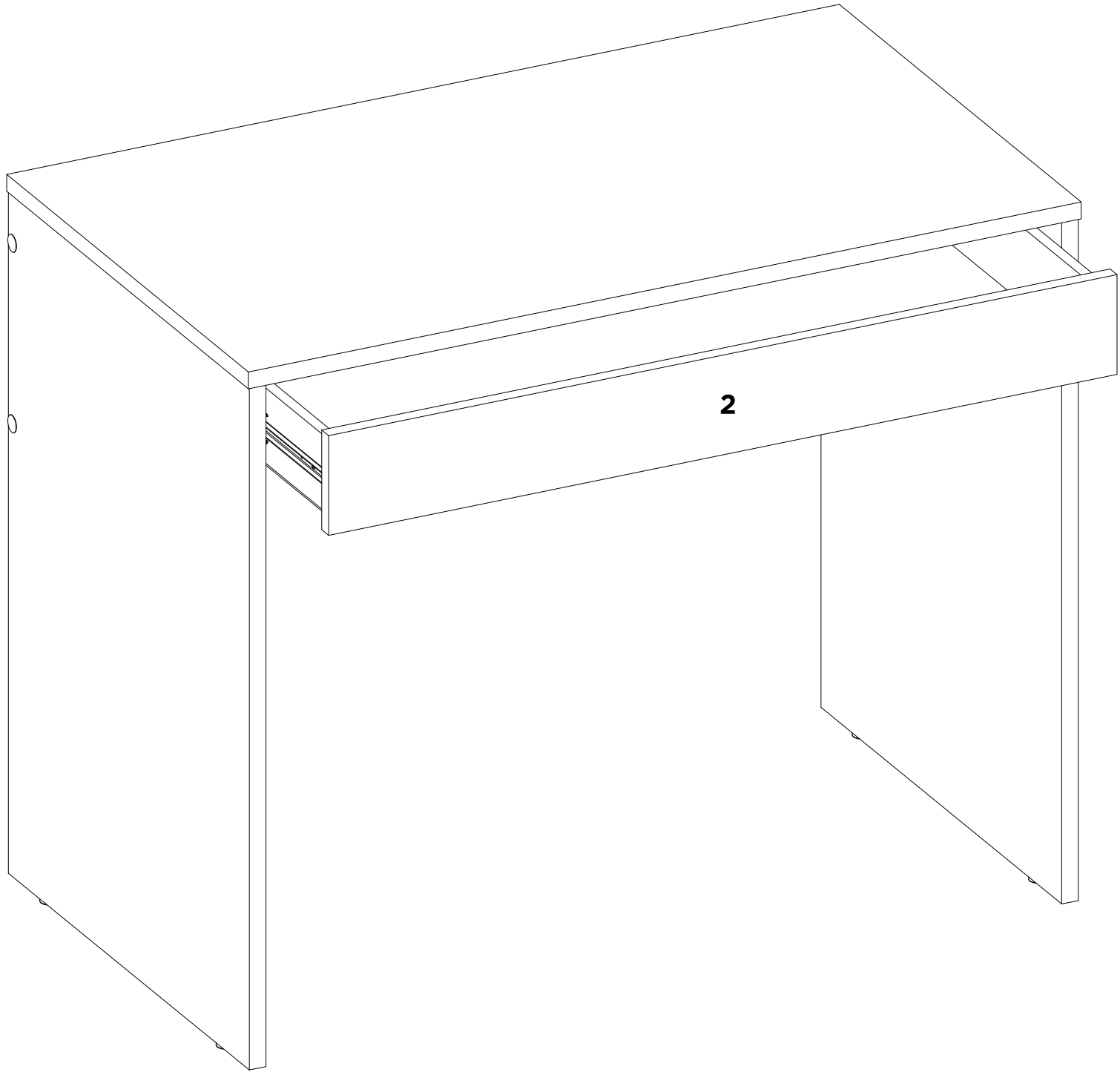

■	■	■	■	■	■	■	■
■	■	■	■	■	■	■	■

10

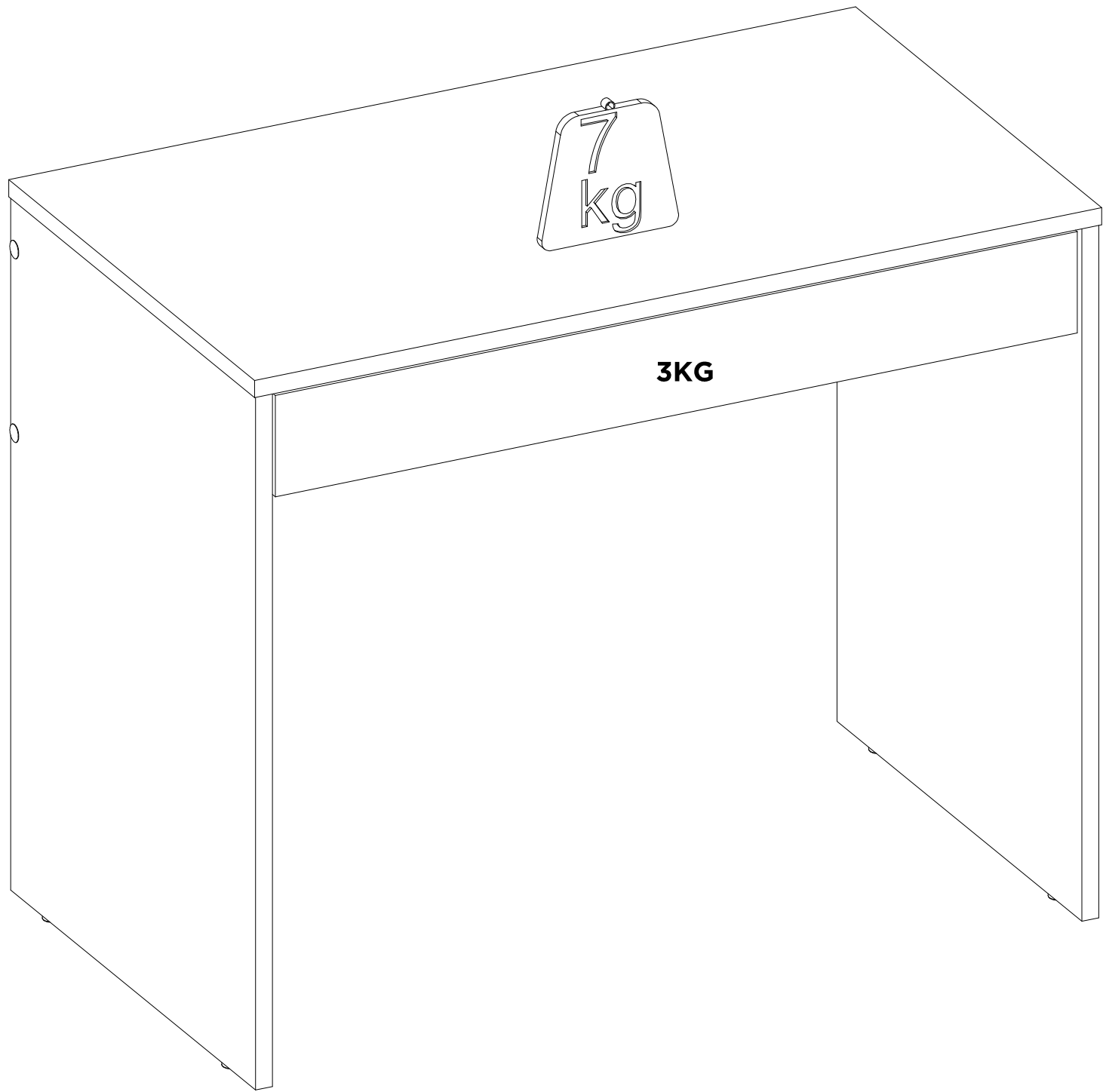

-	-	-	-	-	-	-	-
---	---	---	---	---	---	---	---

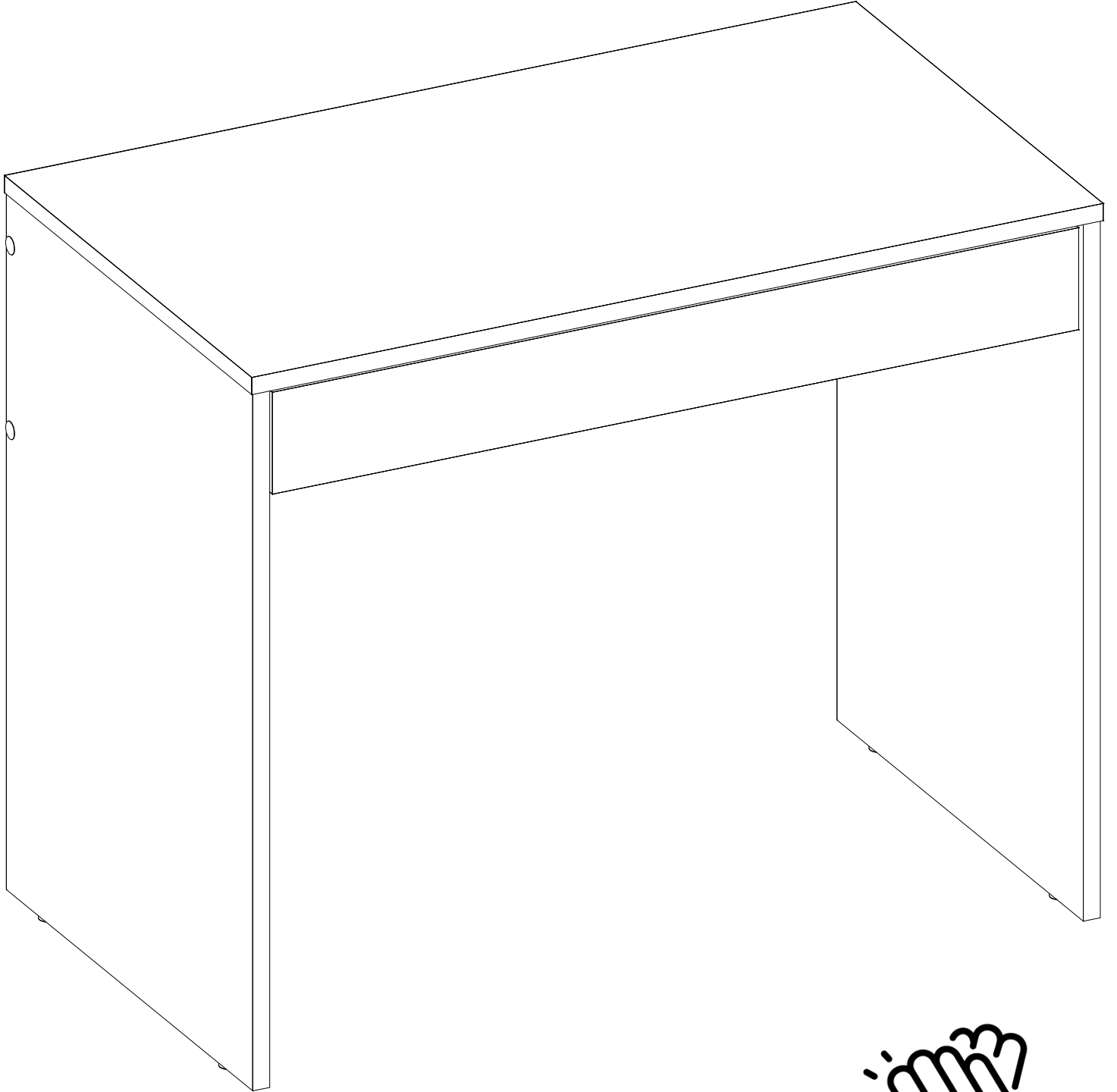

-	-	-	-	-	-	-	-
---	---	---	---	---	---	---	---



DemóBILE



DEMÓBILE Indústria de Móveis Ltda.
Rua : Jurutau, 1350 - Pq. Industrial II.
Cep.: 86703-070
Arapongas - PR - Brasil
demobile@demobile.com.br

IMPORTANTE

ASSISTÊNCIA TÉCNICA - EM CASO DE SOLICITAÇÕES DE PEÇAS EM ASSISTÊNCIA TÉCNICA
E NECESSARIO QUE AS MESMAS SEJAM SOLICITADAS JUNTO A LOJA OU SITE
NO QUAL A COMPRA DO PRODUTO FOI REALIZADA.



DEMÓBILE Indústria de Móveis Ltda.
Rua : Jurutau, 1350 - Pq. Industrial II.
Cep.: 86703-070
Arapongas - PR - Brasil
demobile@demobile.com.br

IMPORTANTE

ASSISTÊNCIA TÉCNICA - EM CASO DE SOLICITAÇÕES DE PEÇAS EM ASSISTÊNCIA TÉCNICA
E NECESSARIO QUE AS MESMAS SEJAM SOLICITADAS JUNTO A LOJA OU SITE
NO QUAL A COMPRA DO PRODUTO FOI REALIZADA.



9940 PAINEL 900 X 720 X COM LED E ESPELHO
9940 PAINEL 900 X 720 X WITH LED AND MIRROR
9940 PAINEL 900 X 720 X COM LED E ESPELHO

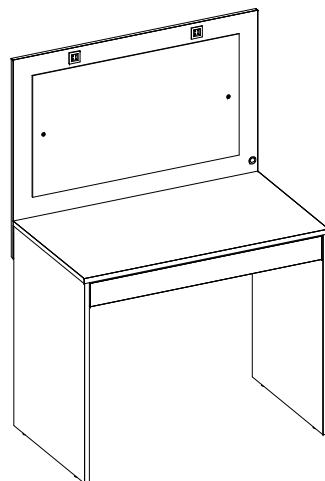
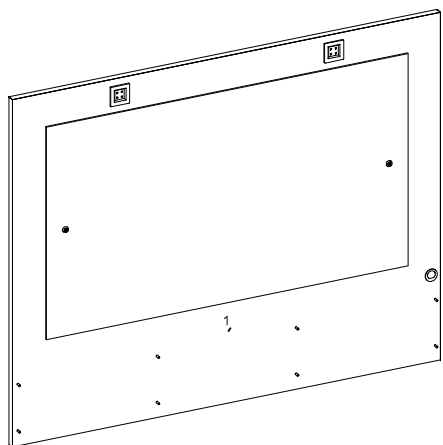

ASPECTO FINAL DO PRODUTO

9940 PAINEL 900 X 720 X COM LED E ESPELHO
9940 PAINEL 900 X 720 X WITH LED AND MIRROR
9940 PAINEL 900 X 720 X COM LED E ESPELHO

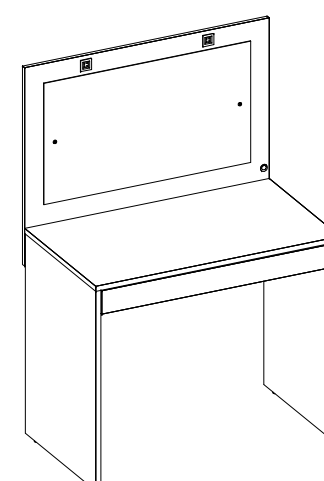
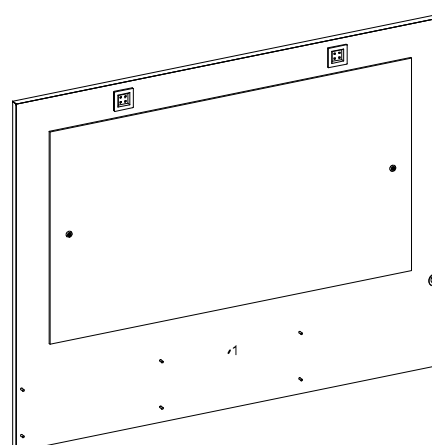

ASPECTO FINAL DO PRODUTO

BRANCO		NOGAL TOUCH		DESCRIÇÃO DE PEÇAS								DIMENSOES				BRANCO		NOGAL TOUCH		DESCRIÇÃO DE PEÇAS								DIMENSOES			
SEQ.	REF_01	REF_02	REF_03	REF_04	DESCRIÇÃO	DECRPTION	DESCRIPCIÓN	COMP.	LARG.	ESP.	QTD.	SEQ.	REF_01	REF_02	REF_03	REF_04	DESCRIÇÃO	DECRPTION	DESCRIPCIÓN	COMP.	LARG.	ESP.	QTD.								
1	27056/03	27056/111	-	-	PAINEL TRASEIRO	REAR PANEL	PANEL TRASERO	904	720	15	1	1	27056/03	27056/111	-	-	PAINEL TRASEIRO	REAR PANEL	PANEL TRASERO	904	720	15	1								

01

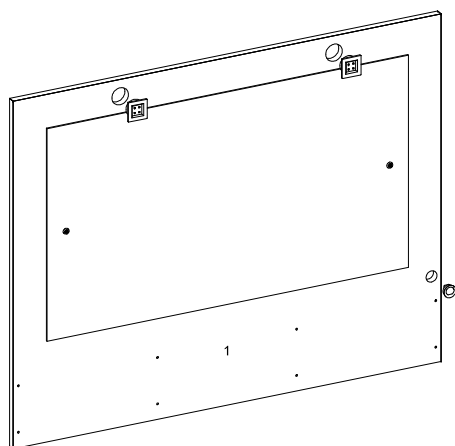

Encaixar as Luminarias no Painel.

02

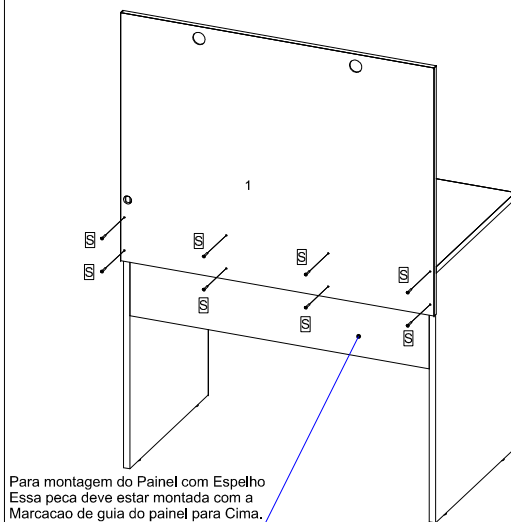

Para montagem do Painel com Espelho
Essa peça deve estar montada com a
Marcação de guia do painel para Cima.

Encaixar as Luminarias no Painel.

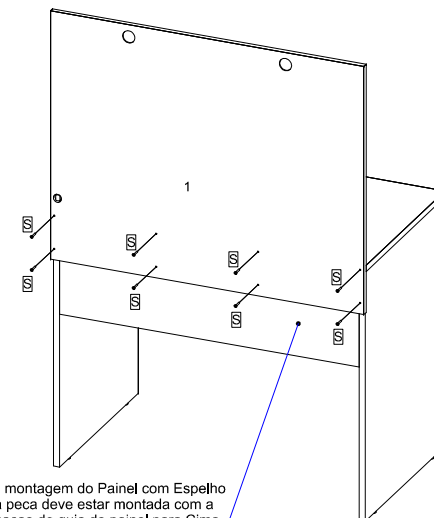

Para montagem do Painel com Espelho
Essa peça deve estar montada com a
Marcação de guia do painel para Cima.

AR



9924016 LUMINARIA COM 02 LEDS 01 UN
LED Light Fixture / Luminaria con Led

S



9905018 PARAFUSO 3,5 X 25MM 08 UN
Screw / Tornillo

AR



9924016 LUMINARIA COM 02 LEDS 01 UN
LED Light Fixture / Luminaria con Led

S



9905018 PARAFUSO 3,5 X 25MM 08 UN
Screw / Tornillo