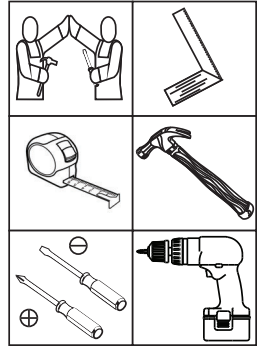

**HENN**Ind. e Com. de Móveis Henn  
Mondai - SC - Brasil

☎ +55 49 3674.3500

@moveishenn  
www.henn.com.br**INSTRUÇÕES DE MONTAGEM****INSTRUCCIONES DE MONTAJE**  
**ASSEMBLY INSTRUCTIONS**Vídeo de Montagem  
Video de montaje  
Assembly Video**Cristaleira 2 Portas Liz | Gabinete 2 Puertas Liz | Cabinet 2 Doors Liz****Referência/Cor**

- C230-05 Branco HP
- C230-23 Duna
- C230-40 Cristal
- C230-129 OFF White/Nature

**Requisitos para montagem**  
**Requisitos para la montaje**  
**Assembly Requirements**

Imagens meramente ilustrativas, não acompanha o produto.  
Imágenes ilustrativas, no incluidas con el producto.  
Illustrative images, not included with the product.

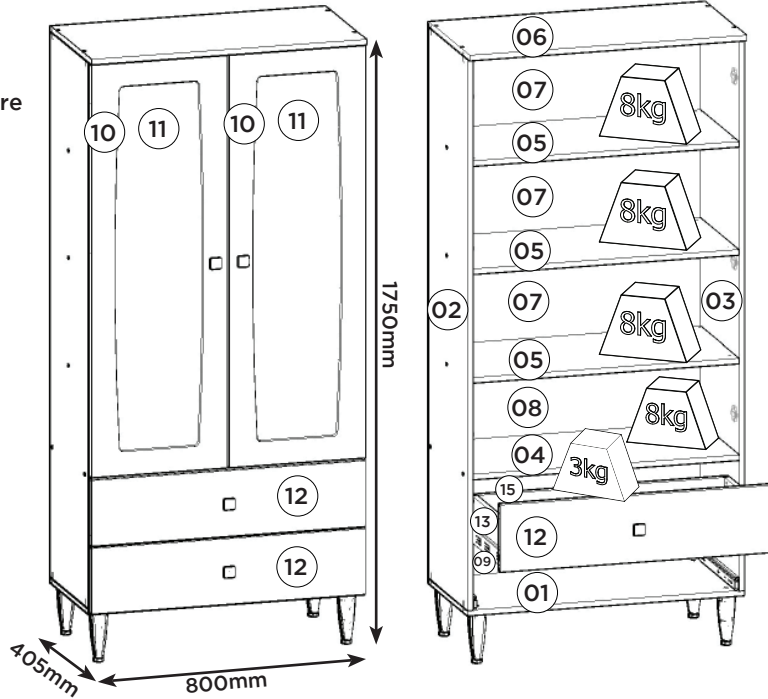

**Pesos máximos recomendados com carga distribuída**  
**Peso máximo recomendado con la carga distribuida**  
**Recommended maximum weight with distributed load.**

**Lista de Peças | Lista de piezas | List of parts**

Item	Caixa Caja Box	Qtd Ctd Qty	Descrição   Descripción   Description	Medidas (mm)   Dimensions (mm)   Size (measurements) (mm)
01	1/1	01	Base   Base   Base	800x380x15
02	1/1	01	Lateral esquerda   Lateral izquierda   Left side	1575x380x15
03	1/1	01	Lateral direita   Lateral derecha   Right side	1575x380x15
04	1/1	01	Tampo das Gavetas   Tapa de los cajones   Drawer Top	769x380x15
05	1/1	03	Prateleira   Estante   Shelf	769x375x15
06	1/1	01	Tampo   Tapa   Top	800x400x15
07	1/1	03	Fundo   Fondo   Bottom	792x308x3
08	1/1	01	Fundo Menor   Fondo Menor   Minor Fund	792x274x3
09	1/1	01	Fundo Cru   Fondo Crudo   Raw Background	792x394x3
10	1/1	02	Porta   Puerta   Door	1189x396x15
11	1/1	02	Vidro   Vidrio   Glass	1090x290x3
12	1/1	02	Frete de gaveta   Frente de cajón   Front of drawer	795x192x15
13	1/1	04	Lado de gaveta   Lado del cajón   Side of drawer	350x110x15
14	1/1	02	Fundo de Gaveta   Fondo del Cajón   Drawer Background	725x361x3
15	1/1	02	Ripa de trás   Malla detrás   Rear lath	744x110x15

**Ferragens | Herrajes | Hardware**

<b>A</b> 04x  Parafuso 7,0x40mm CHT. Tornillo 7,0x40mm CHT. Screw 7,0x40mm CHT.	<b>B</b> 01x  Parafuso 5,0x50mm FLA. Tornillo 5,0x50mm FLA. Screw 5,0x50mm FLA.	<b>C</b> 04x  Parafuso 4,5x50mm CHT. Tornillo 4,5x50mm CHT. Screw 4,5x50mm CHT.	<b>D</b> 14x  Parafuso 3,5x40mm CHT. Tornillo 3,5x40mm CHT. Screw 3,5x40mm CHT.	<b>E</b> 04x  Parafuso 3,5x25mm FLA. Tornillo 3,5x25mm FLA. Screw 3,5x25mm FLA.	<b>F</b> 26x  Parafuso 3,5x14mm FLA. Tornillo 3,5x14mm FLA. Screw 3,5x14mm FLA.	<b>G</b> 48x  Parafuso 3,5x12mm CHT. Tornillo 3,5x12mm CHT. Screw 3,5x12mm CHT.	<b>H</b> 04x  Parafuso 3,0x30mm CHT. Tornillo 3,0x30mm CHT. Screw 3,0x30mm CHT.
<b>I</b> 04x  Parafuso 3,0x16mm CHT. Tornillo 3,0x16mm CHT. Screw 3,0x16mm CHT.	<b>J</b> 38x  Cavilha 8x25mm Cinta 8x25mm Dowel 8x25mm	<b>K</b> 04x  Cantoneira plástica Cantонера plástica Plastic angle brackets	<b>L</b> 76x  Prego 10x10mm Clavo 10x10mm Nail 10x10mm	<b>M</b> 28x  Fixador de fundos Fijador de fondos Bottom fixer	<b>N</b> 04x  Cantoneira suporte triangular Cantонера soporte triangular Triangle support angle	<b>O</b> 04x  Porca cilíndrica Tuerca cilíndrica Cylindrical nut	<b>P</b> 04x  Pé Cônico 145mm Pie Cónico 145mm Conical Foot 145mm
<b>Q</b> 06x  Calço metal médio 0mm Calzón de metal medio 0mm Shim metal middle 0mm	<b>R</b> 06x  Dobradilha metal 35mm Cinta 35mm Metal hinge 35mm Colo Baj	<b>S</b> 02x  Corredeira telescópica Corredera telescópica Telescopic slide	<b>T</b> 04x  Puxador Puntual STUB ONYX UV Tirador Puntual STUB ONYX UV STUB ONYX UV Spot Knob	<b>U</b> 16x  Suporte fixação de vidro Soporte de fijación de cristal Glass fixing bracket	<b>V</b> 01x  Suporte de fixação Soporte de fijación Mounting bracket	<b>W</b> 01x  Buchas plásticas 8mm Bucha de plástico 8mm 8mm plastic bushing	<b>X</b> 01x  Proteção para cantoneira Ángulo de protección Protection angle
<b>Y</b> 02x  Giz de correção Tiza de corrección Chalk of correction	<b>Z</b> 04x  Batente PVC para Porta Parada de PVC para Puerta PVC Door Stop	<b>AA</b> 01x  Etiqueta resinada Henn Etiqueta resinada Henn Henn resin label	<b>AB</b> 10x  Adesivo tapa parafuso 10mm Adhesivo tapon de tornillo 10mm Bolt cover adhesive 10mm	<b>AC</b> 02x  Sachê de cola Bolsa de pegamento Glue bag			

**AVISO**

Para limpeza de seu móvel, use uma flanela seca ou umedecida, e não utilize produtos químicos que possam danificar seu produto.

**SISTEMA DE MONTAGEM**

O sistema de montagem dos produtos, funciona de acordo com a ordem crescente dos números indicados no desenho. Ex: 01, 02, 03, 04... até a conclusão da montagem.

**ASSISTÊNCIA TÉCNICA**

Para solicitação de Assistência Técnica você consumidor deverá entrar em contato com o Lojista o qual você:

realizou a compra deste produto e solicitar a assistência técnica das peças avariadas. A garantia abrange todas as peças, partes e componentes que eventualmente venham apresentar defeito de fabricação no prazo de 03 (três) meses, contando a partir da entrega do produto ao consumidor, mediante nota fiscal de compra. Se houver qualquer alteração na estrutura do produto ou ocorrer defeito por negligência do montador/consumidor em relação a instrução de montagem e manuseio, não será fornecido assistência técnica gratuita.

**ADVERTENCIA**

Para limpeza de su móvil, use una flanela seca o húmeda, y no utilice productos químicos que puedan dañar su producto.

**SISTEMA DE MONTAJE**

El sistema de montaje de los productos funciona de acuerdo con el orden creciente de los números indicados en el dibujo. Ej.: 01, 02, 03, 04... hasta la conclusión del montaje.

**ASISTENCIA TÉCNICA**

Para solicitar Asistencia Técnica, el consumidor debe comunicarse con el Comercio que usted realizó la compra de este producto y solicita asistencia técnica para las partes dañadas. La garantía cubre todas las partes, piezas y componentes que eventualmente puedan presentar defecto de fabricación en el plazo de 03 (tres) meses, contados a partir de la entrega del producto al consumidor, mediante factura de compra. Si se produce algún cambio en la estructura del producto o se produce un defecto por negligencia del montador/consumidor en relación con las instrucciones de montaje y manipulación, no se prestará asistencia técnica gratuita.

**NOTICE**

To clean your furniture, use a dry or wet cloth, and do not use chemicals that may damage your product.

**ASSEMBLY SYSTEM**

The products' assembly system works according to the increasing order of the indicated numbers. For example: 01, 02, 03, 04 ... to the end of the assembly.

**TECHNICAL ASSISTANCE**

To request Technical Assistance, the consumer must contact the retailer from whom you purchased this product and request technical assistance for the damaged parts. The warranty covers all parts, parts and components that may eventually present a manufacturing defect within a period of 03 (three) months, counting from the delivery of the product to the consumer, by means of a purchase invoice. If there is any change in the structure of the product or defect occurs due to negligence of the assembler/consumer in relation to the assembly and handling instruction, free technical assistance will not be provided.

**RECOMENDAÇÃO**

Para fixar o móvel na parede usar o suporte de fixação (V), o parafuso 3,5x14mm FLA (F), a Bucha 8mm (W) e o parafuso 5,0x50mm FLA (B).

**RECOMENDACIÓN**

Para conectar el móvil a la pared con el soporte (V), tornillo 3,5 x14mm FLA (F), el casquillo de 8 mm (W) y el 5,0 x50mm tornillo FLA (B).

**RECOMMENDATION**

To fix the furniture to the wall use the fixing bracket (V), the 3.5x14mm FLA (F) screw, the 8mm bushing (W) and the 5.0x50mm FLA screw (B).

1 A = 04 C = 04 D = 14 J = 22 O = 04 P = 04 AB = 10  
AC = 01

2 L = 76 M = 28 ITM/C230-

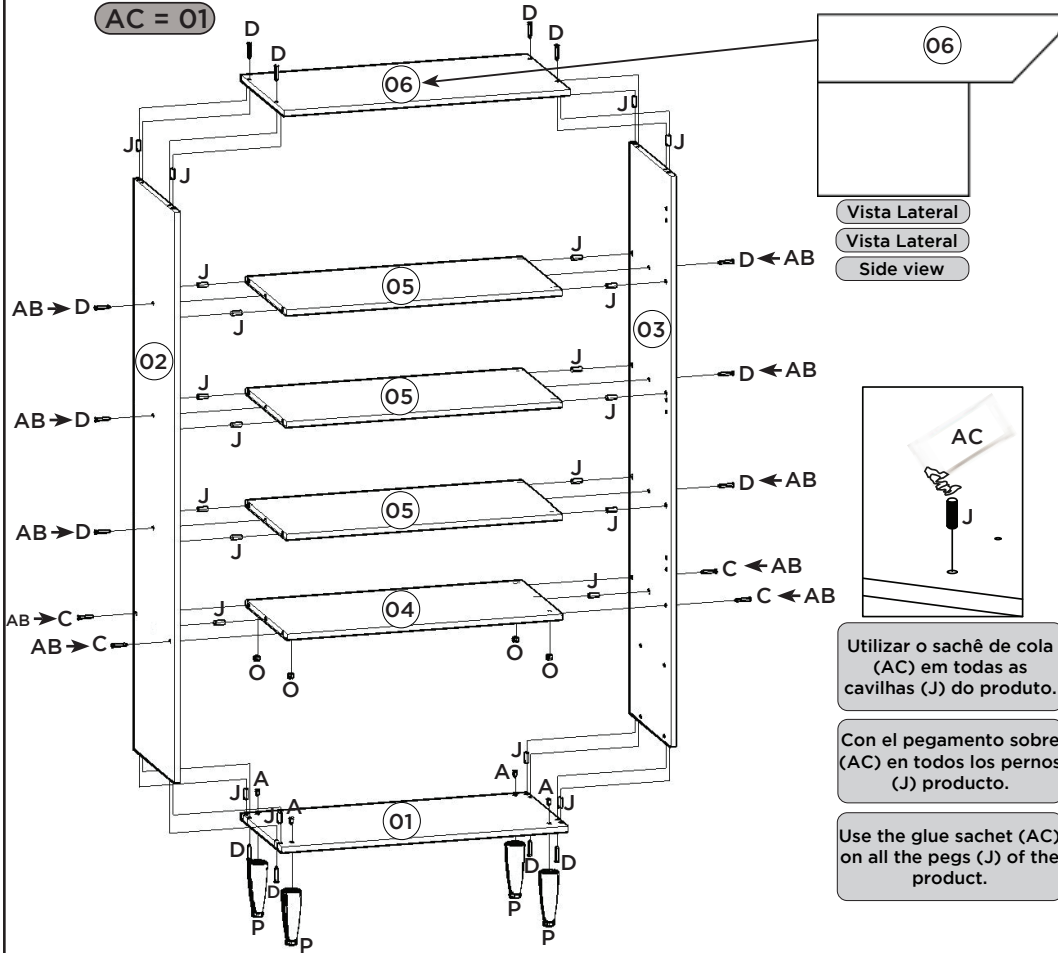

Vista Lateral  
Vista Lateral  
Side view

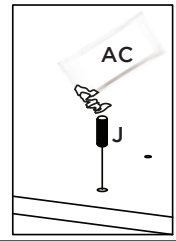

Utilizar o sachê de cola (AC) em todas as cavilhas (J) do produto.

Con el pegamento sobre (AC) en todos los pernos (J) producto.

Use the glue sachet (AC) on all the pegs (J) of the product.

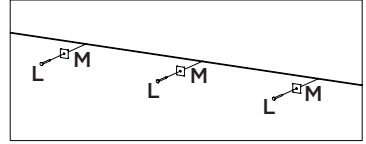
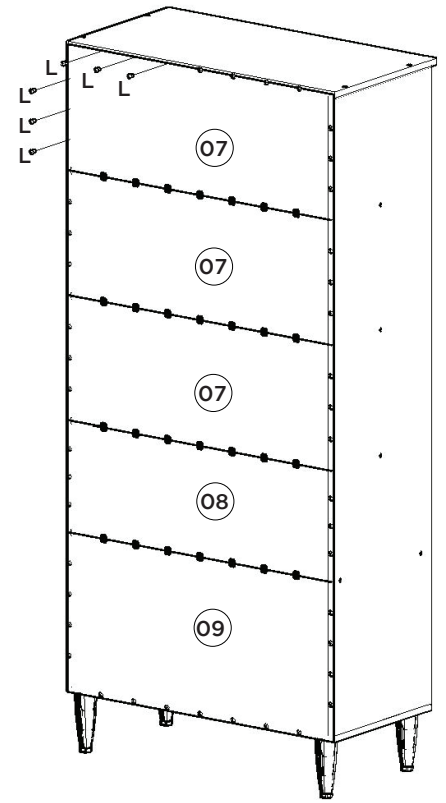

3 B = 01 E = 02 F = 26 G = 28 Q = 06 R = 06  
S = 02 T = 02 U = 16 V = 01 W = 01 X = 01 AA = 01

4 E = 02 G = 20 H = 04 I = 04 J = 16  
K = 04 N = 04 S = 02 T = 02 AC = 01

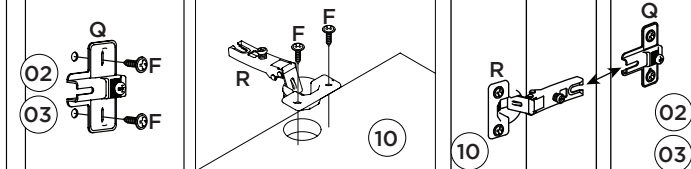

Video: Instalar e regular Dobradiças  
Video: Instale y ajuste las bisagras  
Video: Install and adjust hinges

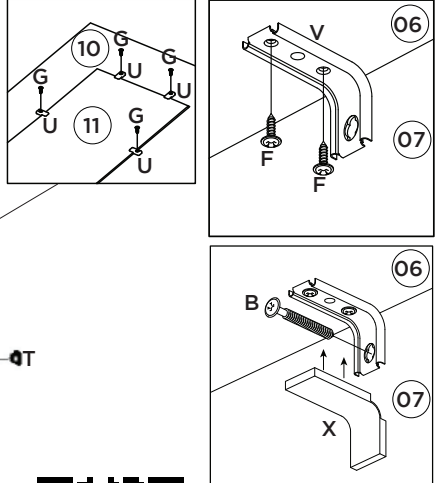
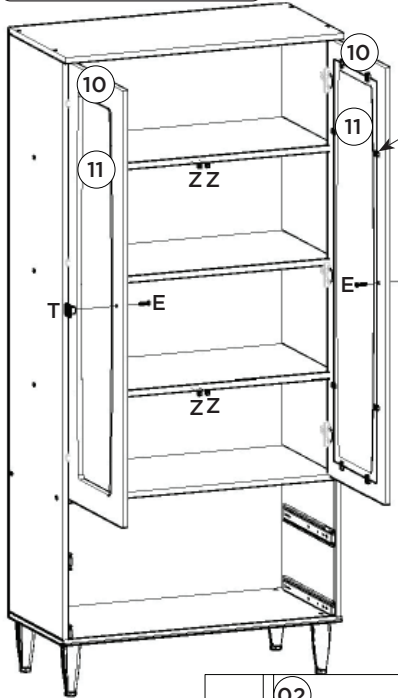

Video: Dicas para fixar a Corrediça  
Video: Consejos para arreglar la diapositiva  
Video: Tips for Fixing the Slide

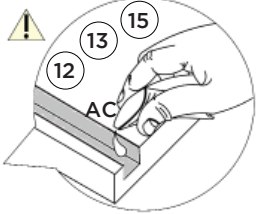
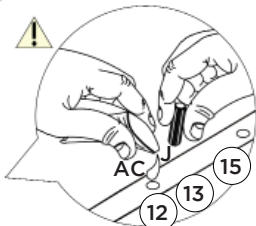
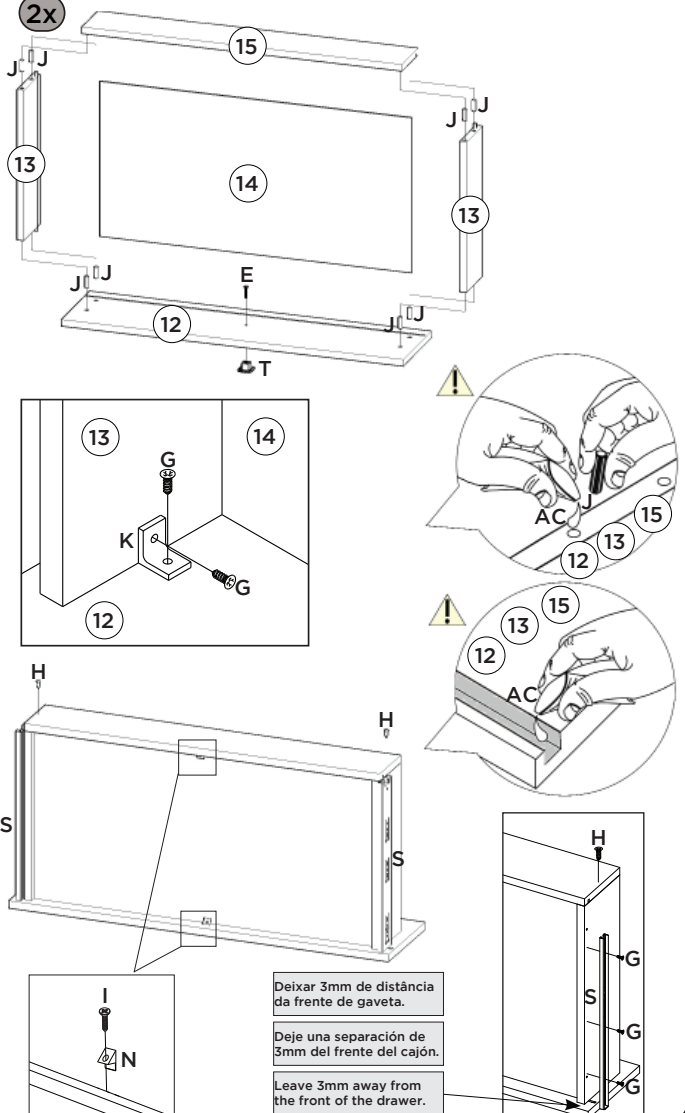
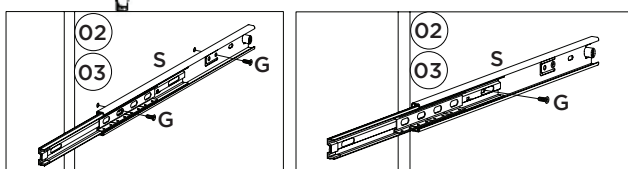

Deixar 3mm de distância da frente de gaveta.  
Deje una separación de 3mm del frente del cajón.  
Leave 3mm away from the front of the drawer.